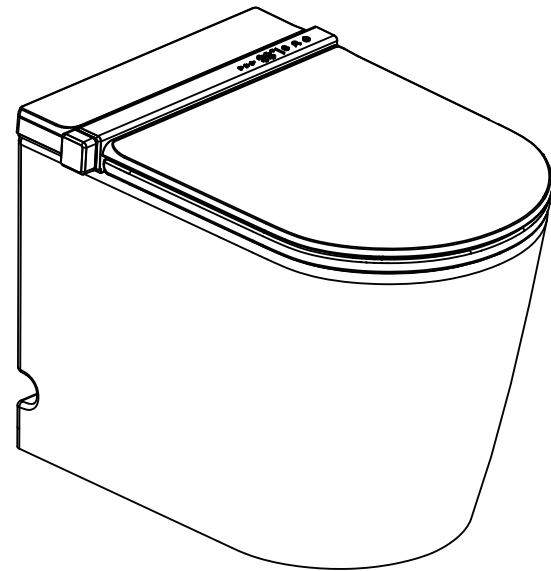


Nashi iAnna SE

INSTRUCTIONS D'UTILISATION ET D'INSTALLATION



INSTRUCTIONS DE PRÉ-LECTURE



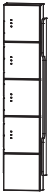


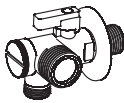
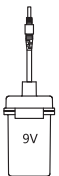

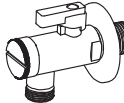


1. Veuillez lire attentivement ce manuel avant l' installation et l' utilisation ;
2. L'apparence du produit dépend de la réalité.
3. Pour les fonctions du produit, veuillez vous référer à la configuration du modèle réellement acheté.
4. Veuillez conserver soigneusement le manuel d'instructions et le sortir pour le lire si nécessaire.

La société se réserve le droit d'interpréter ce manuel d'instructions. En cas de modifications des produits et des paramètres techniques sans préavis, veuillez vous référer à la dernière version du manuel d'instructions.


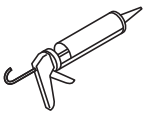

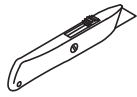

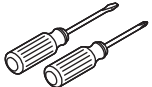


TABLE DES MATIÈRES

1 - Liste des accessoires	2
2 - Préparation des outils	2
3 - Présentation du produit	3
4 - Précautions de sécurité	4-6
5 - Précautions avant l'installation	7-8
6 - Étapes d'installation	9-10
7 - Mode d'emploi de la télécommande	11-12
8 - Instructions d'utilisation du bouton	13
9 - Dépannage	14
10 - Entretien	15-16
11 - Spécifications du produit	17
12 - Consignes relatives à la protection de l'environnement	18
13 - Efficacité énergétique et efficacité de l'eau	18

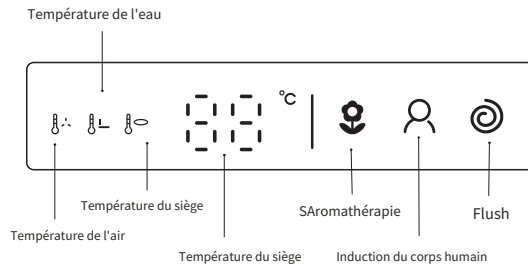
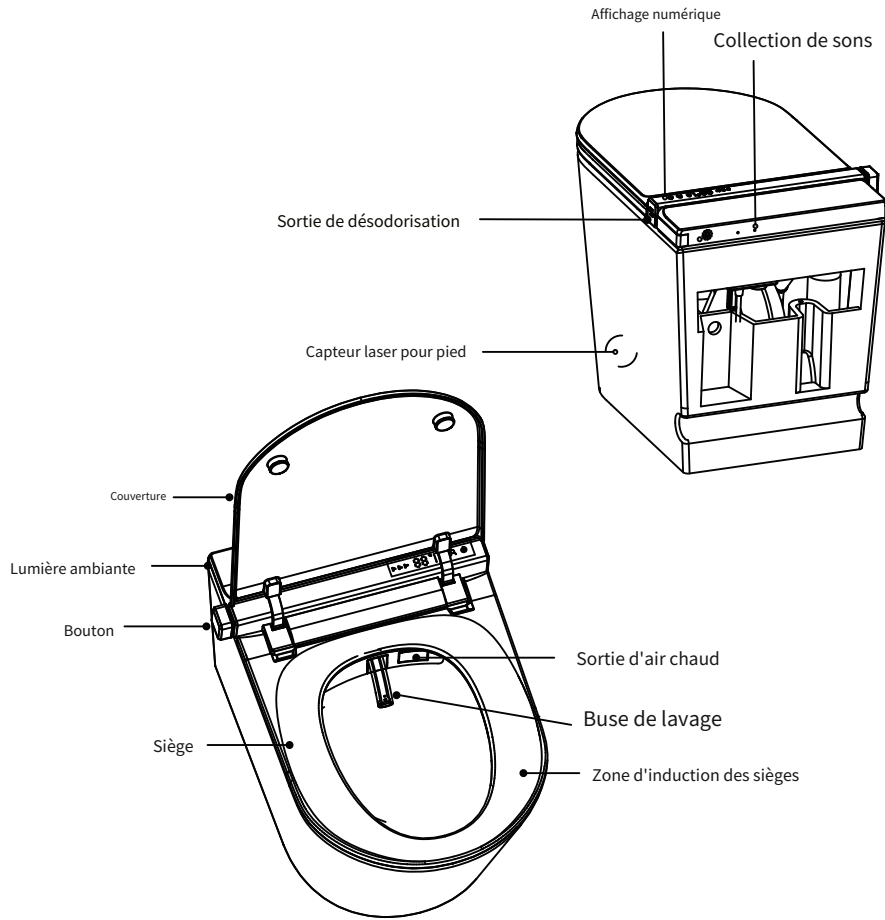
1 - LISTE DES ACCESSOIRES

<p>Accessoires génériques</p>  <p>Bague d'étanchéité</p>  <p>Instructions et autres documents</p>  <p>Télécommande et support de montage mural</p>  <p>X2 Piles pour télécommande (Type AA)</p>  <p>X2 Vis d'expansion pour la télécommande</p>	<p>Accessoires pour Modèle sans réservoir</p>  <p>Vanne d'eau : Entrée 1/2 pouce, Sortie 1/2 pouce et 3/4 pouce.</p>  <p>Pack de batterie 9V</p>	 <p>Liquide moussant (450 ml)</p>
<p>Accessoires pour Modèle avec réservoir</p>  <p>Vanne d'eau : Entrée 1/2 pouce, Sortie 1/2 pouce</p>  <p>Pack de batterie 12~16V</p>	<p>Accessoires pour Modèle avec Aromathérapie</p>  <p>Comprimés d'aromathérapie (15x5mm)</p>	

2 - PRÉPARATION DES OUTILS

 <p>Perceuse à percussion</p>	 <p>Pistolet à calfeutrer</p>	 <p>Ruban d'étanchéité</p>	 <p>Coupeur</p>	 <p>Marqueur</p>
 <p>Tournevis</p>	 <p>Bande de bande</p>	 <p>Tasse à mesurer</p>	 <p>Clé</p>	

3 - PRÉSENTATION DU PRODUIT



Indication du code d'erreur

- E1 Défaillance du capteur de température du siège
- E2 Surchauffe du siège
- E3 Défaillance du capteur de température d'air
- E4 Défaillance du capteur de température d'eau
- E5 Défaillance du capteur de débit d'eau
- E6 Surchauffe de l'eau
- E7 Échec de communication entre la carte principale et la carte secondaire

Remarque : les pièces ci-dessus ne sont qu'un exemple de l'apparence des toilettes intelligentes. Différents modèles peuvent avoir une apparence et des fonctions légèrement différentes. Veuillez vous référer au produit réel.

4 - CONSIGNES DE SECURITE

Précautions à prendre avant l'installation (pour des raisons de sécurité, veuillez à les respecter)

Les précautions suivantes sont étroitement liées à la sécurité et peuvent avoir des conséquences majeures selon la situation, assurez-vous donc de les respecter.



Avertissement

- Cela signifie que si vous ignorez ce signe et agissez de manière incorrecte, des blessures corporelles ou la mort peuvent survenir.



PRUDENCE

- Cela signifie que si vous ignorez ce signe et agissez de manière incorrecte, des blessures corporelles ou des dommages matériels peuvent survenir.



Avertissement






- La prise de courant doit être utilisée dans la plage prescrite. Si elle est utilisée au-delà de la plage spécifiée, elle risque de chauffer et de provoquer un incendie.
- La prise de courant doit être équipée d'un fil de terre. Veuillez confier l'installation du câblage à l'entreprise d'installation électrique. Ne branchez pas le cordon d'alimentation dans la prise avant la fin de l'installation pour éviter toute erreur.
- Danger ! Il existe un risque de décharge électrique. Coupez l'alimentation électrique avant toute intervention.
- Attention ! Avant d'installer le produit, veuillez fermer la vanne d'arrivée d'eau principale pour éviter toute fuite d'eau et tout dommage matériel.
- Attention ! Il existe un risque de gaz nocifs. Si les toilettes intelligentes ne peuvent pas être installées immédiatement, vous pouvez couvrir temporairement la sortie d'évacuation des eaux usées au sol avec un chiffon.






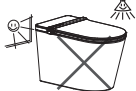




PRUDENCE

- Respectez tous les codes locaux de plomberie et d'électricité. Les conduites d'eau et d'électricité doivent être fixées au mur.
- La longueur du cordon d'alimentation est d'environ 1,5 mètre. Installez la prise de courant à portée du cordon d'alimentation. La prise doit être plus haute que le sol pour ne pas être facilement mouillée par l'eau.
- Inspectez soigneusement les toilettes intelligentes pour vérifier s'il y a des dommages.
- En hiver, lorsque le produit est transporté sur de longues distances ou stocké pendant une longue période, l'eau restante dans le produit peut geler. Afin d'éviter les dommages causés par le gel, le produit doit être placé dans une pièce chaude pendant 30 minutes pour lui permettre de décongeler naturellement avant l'installation ainsi que le raccordement à l'eau et à l'électricité.





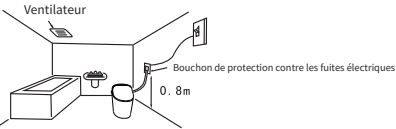
4 - CONSIGNES DE SECURITE

 Avertissement	
 Doit être obéi	<ul style="list-style-type: none"> ● Attention : Brûlures à basse température <p>1. Lorsque vous restez assis sur le siège pendant une longue période, veuillez régler la température du siège sur une température normale.</p> <p>2. Lorsque les personnes suivantes utilisent le produit, veuillez régler la température du siège sur une température normale.</p> <p>Les personnes âgées et les enfants qui ne peuvent pas régler eux-mêmes la température du siège. Les personnes handicapées ou les patients à mobilité réduite.</p> <p>Les personnes souffrant de somnolence qui ont pris des médicaments favorisant le sommeil (comme des somnifères, des médicaments contre le rhume, etc.), qui ont beaucoup bu et qui étaient trop fatigués.</p>
	<ul style="list-style-type: none"> ● Assurez-vous que la fiche d'alimentation est bien insérée. Si elle n'est pas complètement insérée, cela peut provoquer un choc électrique ou une surchauffe et provoquer un incendie. ● Assurez-vous de déconnecter le
 Interdit	<ul style="list-style-type: none"> ● Ne branchez pas et ne débranchez pas la fiche d'alimentation avec les mains mouillées, sinon cela pourrait provoquer un choc électrique. 
	<ul style="list-style-type: none"> ● N'utilisez pas le produit en cas de dysfonctionnement. <p>Dans les situations suivantes, veuillez débrancher la fiche d'alimentation et fermer le robinet d'arrivée d'eau.</p>
	<ul style="list-style-type: none"> ● N'endommagez pas et ne remplacez pas le cordon d'alimentation, la fiche d'alimentation et le câble de connexion sans autorisation. <p>1. S'il est encore utilisé s'il est endommagé, cela peut provoquer un choc électrique, un court-circuit ou un incendie.</p> <p>2. Le cordon d'alimentation de ce produit adopte une connexion en forme de Y. Si le cordon d'alimentation est endommagé, il doit être remplacé par notre société ou par un professionnel agréé par notre société.</p>
	<ul style="list-style-type: none"> ● N'utilisez pas d'autres sources d'eau que l'eau du robinet 1. <p>Sinon, cela provoquera des problèmes tels que des dermatites.</p> <p>2. Si des matières étrangères sont mélangées et accumulées à l'intérieur, cela peut provoquer un dysfonctionnement.</p>
	<ul style="list-style-type: none"> ● Les patients porteurs d'un stimulateur cardiaque ne doivent pas utiliser ce produit. <p>Dans le cas contraire, des interférences électromagnétiques seront générées, ce qui pourrait endommager le fonctionnement du stimulateur cardiaque et entraîner des conséquences potentiellement mortelles.</p>
	<ul style="list-style-type: none"> ● Les patients porteurs d'un stimulateur cardiaque ne doivent pas utiliser ce produit. Dans le cas contraire, des interférences électromagnétiques pourraient se produire, ce qui pourrait endommager le fonctionnement du stimulateur cardiaque et entraîner des conséquences potentiellement mortelles. 
	<ul style="list-style-type: none"> ● Ce produit ne doit pas être utilisé par des personnes ayant des capacités physiques, sensorielles ou mentales réduites, ou manquant d'expérience et de connaissances (y compris les enfants), à moins qu'elles n'aient été supervisées ou instruites sur l'utilisation du produit par une personne responsable de la sécurité. <p>Ne laissez pas les enfants jouer sur le siège ou la housse. Ne marchez pas et ne vous asseyez pas sur la housse. Sinon, cela pourrait provoquer un dysfonctionnement et un accident.</p>

4 - CONSIGNES DE SECURITE

 Avis	
 Interdit	<ul style="list-style-type: none"> ● Ne vous asseyez pas sur la couverture, sinon le couvercle risque d'être endommagé. 
	<ul style="list-style-type: none"> ● Ne laissez pas le produit sous une forte lumière ou une exposition directe au soleil pendant une longue période, sinon cela provoquera une décoloration des pièces en plastique et une température du siège instable. 
	<ul style="list-style-type: none"> ● Veuillez ne pas heurter le bol en céramique pour éviter tout dommage ou fuite.
	<ul style="list-style-type: none"> ● Ne pliez pas et ne tordez pas le tuyau d'alimentation en eau, sinon une fuite d'eau pourrait se produire en raison de connexions desserrées. ● Ne jetez pas d'autres choses que des excréments et du papier toilette, sinon cela pourrait boucher les toilettes, provoquer un écoulement des eaux usées et des fuites d'eau à l'intérieur. ● Il est strictement interdit de déplacer le produit par le couvercle, sinon cela peut provoquer une défaillance mécanique.
 Doit être obéi	<ul style="list-style-type: none"> ● Avant de retirer le filtre à l'intérieur de la vanne d'eau, la vanne d'eau doit d'abord être fermée, sinon cela provoquera une fuite d'eau. ● Une fois le filtre de la valve retiré, il faut le resserrer lors de sa réinstallation, sinon cela provoquera une fuite d'eau.
	<ul style="list-style-type: none"> ● Lorsque les toilettes sont bouchées, coupez d'abord l'alimentation électrique, puis utilisez un dragueur de tuyaux pour les déboucher. Si l'alimentation électrique n'est pas coupée, la chasse d'eau automatique continuera de fonctionner, ce qui provoquera un débordement des eaux usées, des fuites d'eau à l'intérieur, etc.)
	<ul style="list-style-type: none"> ● Lorsque la température ambiante est basse (zéro degré Celsius et moins), veuillez augmenter la température ambiante. Dans le cas contraire, les conduites d'eau et les produits seront endommagés par le gel, ce qui entraînera des fuites d'eau.
	<ul style="list-style-type: none"> ● N'essuyez pas le corps du produit avec un chiffon sec ou du papier toilette, sinon cela pourrait rayer le produit.
	<ul style="list-style-type: none"> ● Ne l'utilisez pas en cas de panne de courant ou de panne d'eau, sinon les fonctions du produit ne seront pas mises en œuvre et son utilisation sera affectée.
	<ul style="list-style-type: none"> ● Il est strictement interdit de déplacer le produit par le couvercle, sinon cela peut provoquer une défaillance mécanique.
	<ul style="list-style-type: none"> ● Ne versez pas d'urine sur le corps et la buse des toilettes, sinon cela pourrait provoquer un dysfonctionnement ou des taches roses ou brunes. 
	<ul style="list-style-type: none"> ● En cas d'orage, veuillez débrancher la prise d'alimentation, sinon cela pourrait provoquer un dysfonctionnement. 
<ul style="list-style-type: none"> ● Lorsque vous voyagez ou ne l'utilisez pas pendant une longue période, veuillez couper l'eau et l'électricité, sinon cela pourrait provoquer des accidents de sécurité. 	

5 - PRÉCAUTIONS D'INSTALLATION

	<ul style="list-style-type: none"> ● Ne démontez ni ne modifiez jamais le produit, sinon cela pourrait provoquer un incendie, un choc électrique et des dommages dus à un mouvement anormal. 	
	<ul style="list-style-type: none"> ● Ne versez pas d'eau sur le produit et sur la fiche, sinon cela pourrait provoquer un incendie ou un choc électrique. 	
	<ul style="list-style-type: none"> ● Ce produit est un produit électrique, veuillez donc ne pas le placer dans un endroit facilement éclaboussé par l'eau ou présentant une forte humidité. Lorsque vous l'utilisez dans la salle de bain, veuillez installer un ventilateur pour maintenir une bonne circulation d'air dans la salle de bain. Dans le cas contraire, cela pourrait provoquer un incendie ou une décharge électrique. 	
	<ul style="list-style-type: none"> ● Veuillez placer la prise du cordon d'alimentation comme suit. Le non-respect de ces exigences peut provoquer un incendie ou une électrocution. <p>1. La puissance nominale de la prise doit être supérieure à 2 kW. 2. La prise doit être installée à plus de 0,8 m au-dessus du sol et aussi loin que possible de la baignoire ou de la douche.</p>	
	 <p style="text-align: center;">Ventilateur</p> <p style="text-align: center;">Bouchon de protection contre les fuites électriques</p> <p style="text-align: center;">0,8 m</p> <p style="text-align: center;">Douille</p> <p style="text-align: center;">Prise de courant</p>	
	<ul style="list-style-type: none"> ● N'utilisez pas de prises de courant desserrées ou défectueuses, car cela pourrait provoquer un incendie ou un choc électrique. 	

Conditions d'approvisionnement en eau

Pour modèle sans réservoir

1. La pression de l'eau pour le rinçage doit être > 0,15 MPa (1,5 kgf/cm²) et le débit doit être > 17 L/min. 2. La pression de l'eau pour le nettoyage doit être > 0,075 MPa (0,75 kgf/cm²). Le débit doit être > 1 L/min

Si les conditions ci-dessus ne sont pas remplies, les fonctions correspondantes ne peuvent pas être réalisées normalement : lorsque d' autres produits tels que des robinets sont utilisés en même temps, les conditions doivent également être respectées.

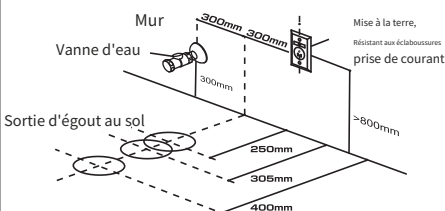
Pour modèle avec réservoir

1. La pression de l'eau pour le rinçage doit être > 0,03 MPa (3 kaf cm²)
2. La pression de l'eau pour le nettoyage doit être > 0,075 MPa (0,75 kgf/cm²) et le débit doit être > 1 L/min.

Si les conditions ci-dessus ne sont pas remplies, les fonctions correspondantes ne peuvent pas être réalisées normalement : lorsque d' autres produits tels que des robinets sont utilisés en même temps, les conditions doivent également être respectées.

Confirmation de l'espace d'installation

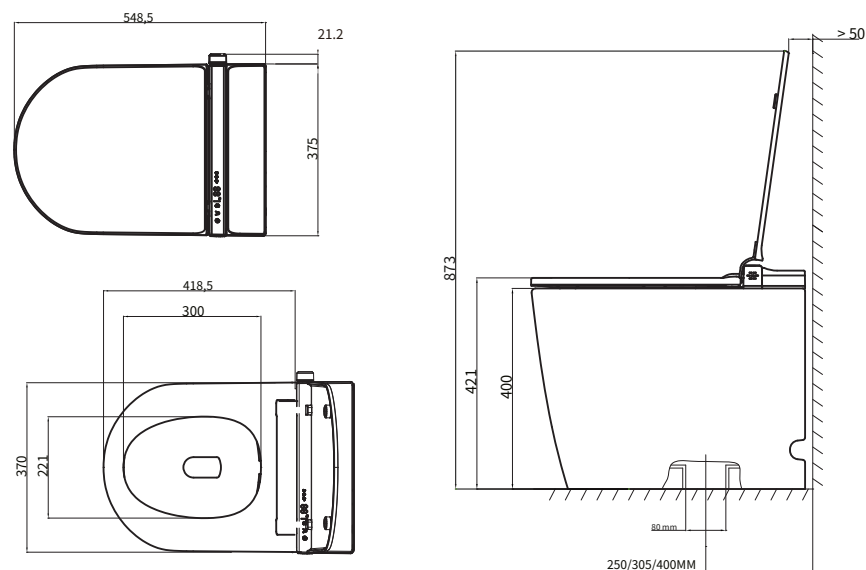
- Si l'espacement des sorties d'évacuation est compris entre 240 mm et 280 mm, il est recommandé d'utiliser un siphon de toilette de 250 mm ;
- Si l'espacement de sortie du drain est compris entre 290 mm et 380 mm, il est recommandé d'utiliser un siphon de toilette de 305 mm ;
- Si l'espacement de sortie de vidange est compris entre 280 mm et 290 mm, sélectionnez la bride de décalage pour installer un siphon de toilette de 305 mm.
- Si l'espacement de sortie du drain est supérieur à 390 mm, il est recommandé d'installer un siphon de toilette de 400 mm.
- Si l'espacement de sortie de vidange est compris entre 380 mm et 390 mm, sélectionnez la bride de décalage pour installer un siphon de toilette de 400 mm.



5 - PRÉCAUTIONS D'INSTALLATION

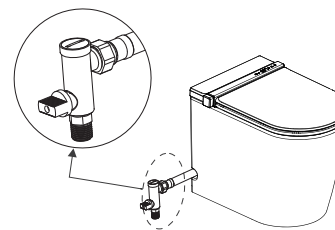
DIMENSIONS DU PRODUIT

Unité : mm



6 - ÉTAPE D'INSTALLATION

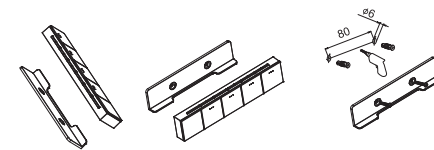
Instructions pour l'installation du filtre à valve



1. Connectez le filtre à la vanne et assurez-vous de mettre un joint plat dessus, sinon l'eau fuira ;
2. Ouvrez la vanne pour laisser passer l'eau et vérifiez visuellement qu'il n'y a pas d'infiltration ou de fuite d'eau pour chaque raccordement de tuyau. Assurez-vous qu'il n'y a pas de fuite avant de tester les toilettes intelligentes.

Remarque : pour la première installation, avant de connecter le filtre de premier niveau, il doit se vider pendant quelques secondes pour éliminer le sable, le gravier, la saleté, etc. à l'intérieur du tuyau. Faites attention au sens de la vanne à trois voies. L'image montre l'état d'ouverture. (Différents lots de vannes, cela peut être légèrement différent. C'est sans préavis)

Installation de la télécommande



Méthode 1

(Appliquer aux carreaux lisses, au verre et aux murs lisses)

1. Choisissez un emplacement d' installation approprié (pas facile à mouiller, facile à retirer ou à utiliser) ;
2. Nettoyez la poussière, les taches d'huile, les gouttes d'eau, etc. sur le mur d'installation ;
3. Décollez le ruban adhésif au dos du support de la télécommande, alignez la position et appuyez uniformément pendant 1 à 2 minutes pour qu'il adhère fermement ; Placement de la télécommande après 12 heures ;

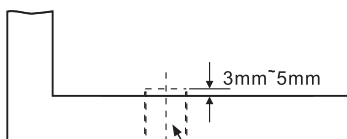
Méthode 2

1. Choisissez un emplacement d' installation approprié (pas facile à mouiller, facile à retirer ou à utiliser) ;
2. Fixez le support sur le mur à l'aide du pack d' accessoires d'installation ;
3. Placez la télécommande sur le support ;

6 - ÉTAPE D'INSTALLATION

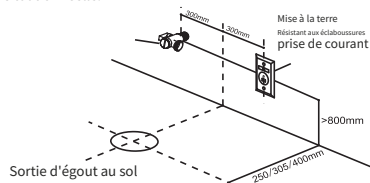
1. Installer des toilettes intelligentes

- Coupez le tuyau d'égout qui est plus haut que le sol à l'aide d'une machine de découpe.
 ✖ Maintenez le tuyau d'égout à environ 3 à 5 mm plus haut que le sol.



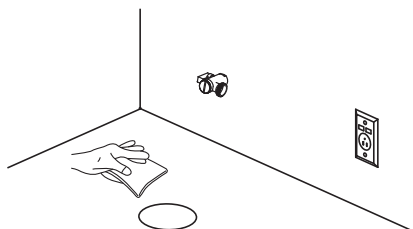
- Démontez l'ancienne vanne d'eau et installez la nouvelle vanne que nous avons fournie.

✖ Avant de démonter la vanne, fermez la vanne d'eau principale. Le sens de sortie de l'eau de la nouvelle vanne est déterminé en fonction de la situation réelle.

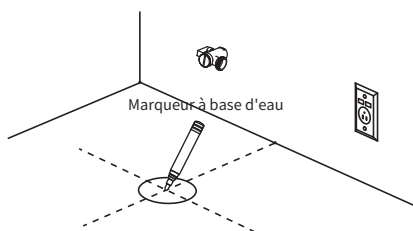


- Nettoyer et sécher le sol

✖ La propreté et la sécheresse du sol affecteront la fermeté de la fixation du produit.

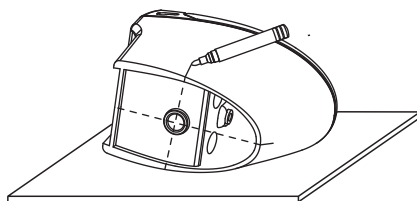


- Utilisez un marqueur à base d'eau pour tracer une croix sur la ligne centrale de la sortie d'évacuation des eaux usées du sol.

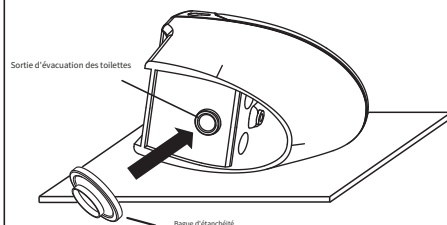


- Tracez des lignes sur la surface gauche, droite et avant des toilettes correspondant au centre de la sortie des eaux usées.

✖ Les toilettes intelligentes sont posées sur un panneau de mousse.

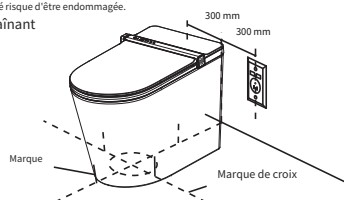


- Installez la bague d'étanchéité sur la sortie d'évacuation des toilettes. Faites attention au serrage de la connexion.



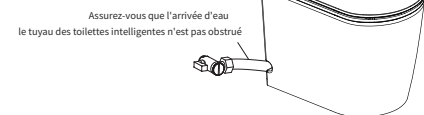
- Soulevez les toilettes et placez-les sur le sol de manière à ce que les deux marques coïncident. Une fois qu'elles coïncident, appuyez sur les toilettes pour que la bague d'étanchéité soit complètement et étroitement en contact avec le sol.

✖ Ne déplacez pas les toilettes et ne les secouez pas à gauche et à droite après que les marques aient coïncidé, sinon l'étanchéité risque d'être endommagée, entraînant une fuite d'eau.



- Raccordez le tuyau d'arrivée d'eau au filtre.

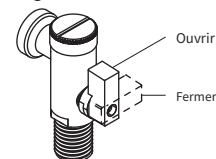
✖ L'écrou du tuyau d'arrivée d'eau est doté d'un joint d'étanchéité intégré. Assurez-vous d'installer un joint, sinon une fuite d'eau se produira.
 ✖ Si le tuyau d'arrivée d'eau est gravement plié ou obstrué, ce qui affectera sérieusement la chasse d'eau des toilettes, le tuyau est réglable en changeant le sens de sortie de la vanne, et assurez-vous que le tuyau d'arrivée d'eau n'est pas obstrué.



6 - ÉTAPE D'INSTALLATION

2. Vérifiez l'alimentation en eau

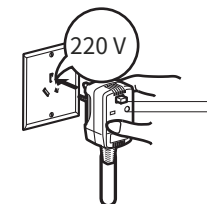
- Ouvrez la vanne d'eau au maximum comme indiqué sur la figure.



- Vérifiez qu'il n'y a pas de fuite d'eau à chaque raccordement. En cas de fuite d'eau, resserrez les écrous et réinstallez-les.

3. Connecter l'alimentation électrique

- Branchez le cordon d'alimentation sur une prise secteur de 220 volts.
- Vérifiez que l'appareil est sous tension. (L'appareil effectue un auto-vérification après la mise sous tension et l'auto-vérification se termine par un long bip)
- Vérifiez que l'appareil est sous tension.



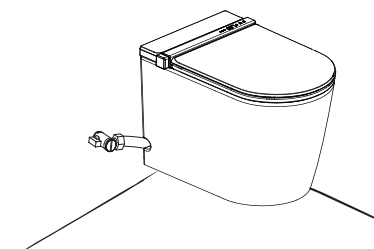
4. Vérifiez l'efficacité de la chasse d'eau des toilettes

- Appuyez sur le bouton d'arrêt pour démarrer le rinçage. Chaque rinçage dure environ 18 secondes.
 - Pour la première chasse d'eau, le siphon ne peut pas être complètement formé en raison du manque d'eau dans le tuyau principal, il est donc nécessaire de tirer la chasse plusieurs fois et d'observer si les toilettes peuvent former un siphon à chaque fois.
- Si le rinçage est faible et qu'il n'y a pas de siphon, veuillez vérifier si le tuyau d'arrivée d'eau n'est pas obstrué.



5. Vérifiez qu'il n'y a pas de fuite d'eau des toilettes et du sol

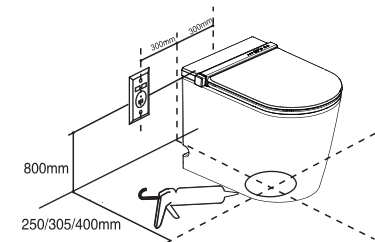
Vérifiez qu'il n'y a pas de fuite d'eau au niveau de la surface de contact entre les toilettes et le sol (zone ombrée comme sur l'image ci-dessous).



6. Réparez les toilettes intelligentes

- Une fois le test de fonctionnement terminé, remplissez les parties inégales du sol avec du mastic pour éviter que les toilettes ne tremblent.
- Nettoyez la surface de contact entre les toilettes et le sol, gardez la surface de contact sèche.
- Utilisez un pistolet à calfeutrer pour appliquer un cercle complet de colle à verre le long du fond des toilettes.

✖ Après avoir appliqué la colle à verre, utilisez-la après 48 heures. Lors du réglage des toilettes, veuillez à l'ajuster doucement et par petits incréments, ne l'ajustez jamais trop.

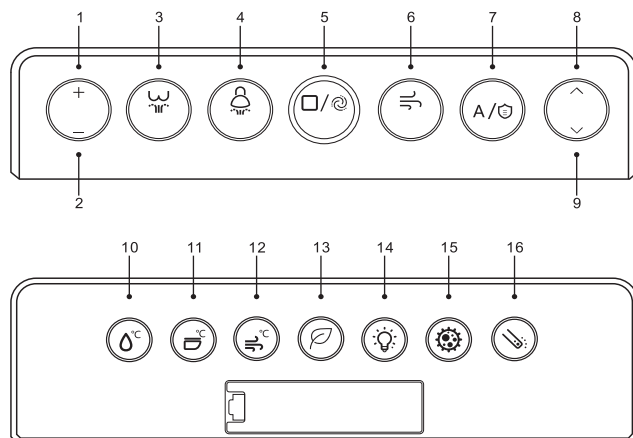


7. Opération d'essai

Veuillez suivre la configuration et la fonction réelles du produit. Appuyez sur chaque touche de fonction de la télécommande ou du bouton pour vérifier si le fonctionnement du produit est normal.

7 - FONCTIONNEMENT DE LA TÉLÉCOMMANDE

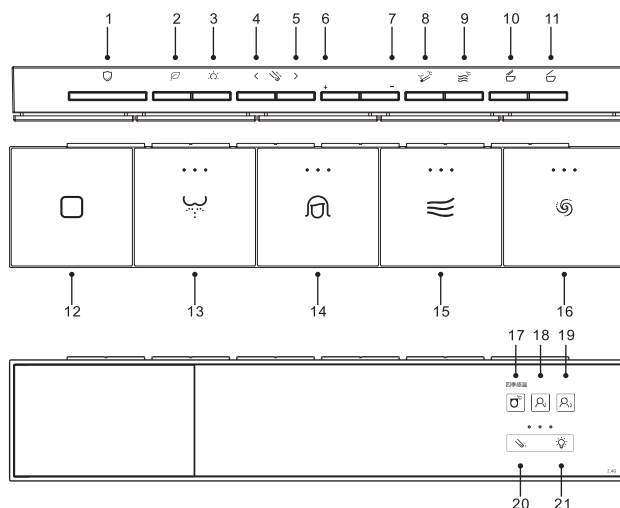
TÉLÉCOMMANDE POUR MODÈLE MANUEL



- 1 Augmenter l'intensité du lavage.
- 2 Diminuer l'intensité du lavage.
- 3 Lavage des fesses/Lavage en une seule touche.
- 4 Lavage féminin/Lavage à une touche.
- 5 Arrêt/Rinçage/Arrêt.
- 6 Séchage à l'air chaud
- Bouclier en mousse 7/Détection de température quatre saisons.
- 8 Position de lavage vers l'avant.
- 9 Augmenter l'intensité du lavage, Position de lavage vers l'arrière.
- 10 Température de l'eau ajustement
- 11 Température du siège ajustement
- 12 Réglage de la température de l'air
- 13 Aromathérapie/Aromathérapie programmée.
- 14 Veilleuse/Lumières d'ambiance
- 15 Stérilisation UV
- 16 Massage lavant mode/Autonettoyant.

- 1 Manuel de l'écran en mousse/thérapie infrarouge
- 2 aromathérapie/automatique aromathérapie/minuterie aromathérapie
- 3 Lumière ambiante/Lumière ambiante automatique
- 4 Position de lavage vers l'arrière
- 5 Position de lavage vers l'avant
6. Augmenter l'intensité de lavage
- 7 Diminuer l'intensité de lavage
- 8 Réglage de la température de l'eau
- 9 Réglage de la température de l'air
- 10 Ouvrir/fermer le siège
- 11 Ouvrir/fermer le couvercle
- 12 Arrêter/Arrêter
13. Lavage des fesses/Lavage en une seule touche
14. Lavage féminin/Lavage à une touche
- 15 Séchage/Résistance à l'air réglage/bouclier en mousse à cinq niveaux/physiothérapie infrarouge séchage à l'air
- 16 chasses d'eau
- 17 Température du siège ajustement/Quatre saisons détection de température
- 18 Mémoires utilisateur
- 19 Mémoire utilisateur
- 20 Massage lavage/autonettoyage/stérilisation UV automatique
- 21 Veilleuse

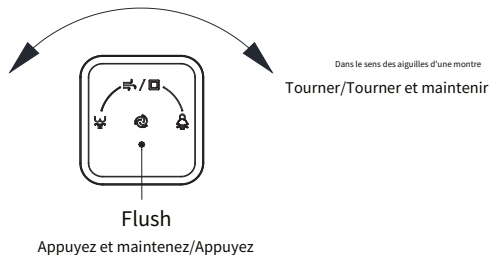
TÉLÉCOMMANDE POUR MODÈLE AUTOMATIQUE



Bouton / Fonction	Description de la fonction
Télécommande <small>correspondance de code</small>	Dans les 10 secondes suivant la mise sous tension des toilettes, appuyez longuement sur le bouton « Lavage des fesses », les toilettes émettent un bip, indiquant que le code est correctement associé. ※(uniquement pour le modèle manuel) Une fois les toilettes éteintes pendant 10 secondes, appuyez longuement sur les boutons « Butt Wash » et « Foam Shield » en même temps jusqu'à ce que le voyant lumineux clignote. Ensuite, allumez-les dans les 10 secondes, le voyant lumineux de la télécommande cesse de clignoter et les toilettes émettent un bip, indiquant que le code est correctement associé. ※(uniquement pour le modèle automatique)
Arrêt	Lorsque les toilettes fonctionnent, appuyez brièvement sur le bouton « Stop » pour arrêter la fonction en cours (sauf l'ouverture du couvercle/siège et la chasse d'eau) ; appuyez longuement sur le bouton « Stop » pour arrêter (une fois l'arrêt, l'éclairage, l'affichage et le chauffage du siège sont éteints, toutes les fonctions sont désactivées).
Flush	Lorsqu'aucune autre fonction n'est en cours d'exécution, appuyez brièvement sur le bouton « rinçage » pour démarrer la fonction de rinçage.
Lavage des fesses/ Lavage mobile/ Lavage en une seule touche	En position assise, appuyez brièvement sur le bouton « Lavage des fesses » pour démarrer la fonction de lavage des fesses ; appuyez à nouveau pour démarrer le lavage mobile. En position assise, appuyez longuement sur le bouton « Lavage des fesses » pour démarrer la fonction de lavage à une touche. Lavage → Séchage → Fin.
Lavage féminin/ Lavage mobile/ lavage à une touche	En position assise, appuyez brièvement sur le bouton « Female Wash » pour démarrer la fonction de lavage féminin ; Appuyez à nouveau pour démarrer le lavage mobile ; En position assise, appuyez longuement sur le bouton « Female Wash » pour démarrer la fonction de lavage à une touche. Lavage → Séchage → Fin.
Lavage par massage	Pendant le lavage, appuyez brièvement sur le bouton « Massage » pour activer/désactiver le lavage par massage.
Séchage à l'air chaud	En position assise, appuyez brièvement sur le bouton « Séchage » pour démarrer la fonction de séchage.
Température de l'eau Ajustement	Pendant le lavage ou le mode de détection de température non quatre saisons, appuyez brièvement sur le bouton « Température de l'eau », la température de l'eau sera sélectionnée entre normale/basse/moyenne/élevée.
Température de l'air Ajustement	Pendant le séchage ou le mode de détection de température hors quatre saisons, appuyez brièvement sur le bouton « Température de l'air », la température de l'air sera sélectionnée entre normale/basse/moyenne/élevée.
Température du siège Ajustement	En mode de détection de température assis ou non quatre saisons, appuyez brièvement sur le bouton « Température du siège », la température du siège sera sélectionnée entre normale/basse/moyenne/élevée.
Position de lavage Ajustement	Pendant l'état de lavage, appuyez brièvement sur la touche « < », la position de lavage se déplace vers l'arrière ; appuyez brièvement sur la touche « > », la position de lavage se déplace vers l'avant (il existe 5 niveaux de positions).
Intensité de lavage Ajustement	Pendant l'état de lavage, appuyez brièvement sur la touche « + » pour augmenter l'intensité de lavage ; appuyez brièvement sur la touche « - » pour diminuer l'intensité de lavage ; (il existe 5 niveaux d'intensité de lavage).
Ouvrir/Fermer le siège	(※Uniquement pour les modèles avec cette configuration) Lorsque vous n'êtes pas assis, appuyez sur le bouton (Ouvrir/fermer le siège) pour ouvrir/fermer le siège ;
Ouvrir/Fermer la couverture	(※Uniquement pour les modèles avec cette configuration) Lorsque vous n'êtes pas assis, appuyez sur le bouton (Ouvrir/fermer le couvercle) pour ouvrir/fermer le couvercle ;
Bouclier en mousse	Lorsqu'aucune fonction n'est en cours d'exécution, appuyez brièvement sur le bouton « Foam Shield » pour démarrer la fonction de moutage (※(uniquement pour les modèles avec cette configuration))
Thérapie infrarouge	※Cette série n'a pas cette configuration
Stérilisation UV	Lorsque vous n'êtes pas assis, appuyez longuement sur le bouton « Stérilisation » pour démarrer la fonction de stérilisation UV, qui se terminera automatiquement dans environ 2 minutes ou lorsque d'autres fonctions sont utilisées ou que le corps humain est détecté ; (※Uniquement pour les modèles avec cette configuration et le modèle manuel) (Remarque : assurez-vous que le couvercle est fermé avant de commencer ! Si vous souhaitez ouvrir le couvercle pendant la stérilisation, veuillez d'abord arrêter la fonction de stérilisation !)
Automatique Stérilisation UV	Appuyez longuement sur le bouton « Stérilisation » pour activer/désactiver la fonction de stérilisation UV automatique. Lorsque la stérilisation UV automatique démarre, la fonction de stérilisation UV s'active automatiquement lorsque le couvercle est fermé et s'arrête automatiquement après environ 2 minutes ou lorsque d'autres fonctions sont utilisées ou que le corps humain est détecté ; (※(uniquement pour les modèles avec cette configuration))
Quatre saisons température mode de détection	Appuyez longuement sur le bouton « Détection de température quatre saisons » pour activer/désactiver le mode de détection de température quatre saisons. Mode de détection de température quatre saisons : la température de l'eau, la température de l'air et la température du siège sont automatiquement ajustées en fonction de la température ambiante. (En position assise, la température peut être réglée manuellement. Revenez au mode de détection de température une fois la fonction terminée : la température ne peut pas être réglée lorsque vous n'êtes pas assis.)
aromathérapie	※Cette série n'a pas cette configuration
Lumière ambiante	Appuyez longuement sur le bouton « Lumière ambiante » pour changer les modes de lumière ambiante. ※(Uniquement pour le modèle manuel). Appuyez brièvement sur le bouton « Lumière ambiante » pour changer le mode de lumière ambiante ; appuyez longuement sur le bouton « Lumière ambiante » pour accéder au mode de lumière ambiante automatique. ※(Uniquement pour les modèles automatiques)
Veilleuse	Appuyez brièvement sur le bouton « Veilleuse » pour allumer/éteindre la veilleuse ;
Mémoire utilisateur	En étant assis, appuyez longuement sur le bouton « Utilisateur 1 »/« Utilisateur 2 » pour mémoriser la température de l'eau, la température de l'air, la température du siège, la pression de l'eau, la position et la vitesse de l'air correspondantes ; appuyez brièvement sur le bouton « Utilisateur 1 »/« Utilisateur 2 » pour régler la fonction en fonction des paramètres définis par l'utilisateur. ; (※(Uniquement pour les modèles avec cette configuration))
Autonettoyant	Lorsque vous n'êtes pas assis, appuyez brièvement sur « Autonettoyage » pour démarrer le nettoyage automatique de la rampe de pulvérisation et de la base. (Appuyez à nouveau brièvement pour activer/désactiver le mouvement alternatif de la rampe)

8 - INSTRUCTIONS D'UTILISATION DU BOUTON

Sens antihoraire
Tourner/Tourner et maintenir



INSTRUCTIONS D'UTILISATION DU BOUTON	
BOUTON / FONCTION	DESCRIPTION DE LA FONCTION
	En position assise, faites une courte rotation dans le sens inverse des aiguilles d'une montre pour démarrer la fonction de lavage des fesses ; pendant le lavage, faites une courte rotation dans le sens inverse des aiguilles d'une montre pour déplacer la buse vers l'arrière ; Pendant le lavage, faites une longue rotation dans le sens inverse des aiguilles d'une montre pour activer/désactiver la fonction de lavage mobile.
	En position assise, faites une courte rotation dans le sens des aiguilles d'une montre pour démarrer la fonction de lavage femelle ; Pendant le lavage, faites une courte rotation dans le sens des aiguilles d'une montre pour déplacer la buse vers l'arrière ; Pendant le lavage, tournez longuement dans le sens des aiguilles d'une montre pour activer/désactiver la fonction de lavage mobile.
	En mode de fonctionnement non fonctionnel, appuyez brièvement sur le bouton pour rincer ; en mode de fonctionnement fonctionnel, appuyez brièvement pour arrêter la fonction en cours. En mode non fonctionnel, appuyez longuement pour allumer la lumière d'ambiance ; en mode fonctionnel, appuyez longuement pour démarrer la fonction de séchage.

AUTRES DESCRIPTION DES FONCTIONS	
BOUTON / FONCTION	DESCRIPTION DE LA FONCTION
Pied sensible fonction	(※ Uniquement pour le modèle manuel) En état non assis, appuyez brièvement sur la pédale pour démarrer le rinçage ; (※ Uniquement pour le modèle automatique) En état non assis, appuyez brièvement sur la pédale : a) Open the cover →, open the seat (less than 6 seconds) ← close the seat. b) Open the cover →, open the seat (more than 6 seconds) → close the seat and flushing. En état non assis, appui long sur la pédale : ouvrir le siège et le couvercle en même temps.
Mouiller la cuvette des toilettes après s'être assis	Après 30 secondes depuis que vous avez quitté le siège, une fois assis, la chasse d'eau supérieure se déclenche automatiquement pour pré-humidifier la surface intérieure de la cuvette des toilettes (la fonction est active par défaut).
	Le temps d'assise est supérieur à 6 secondes et il n'y a pas de chasse d'eau avant de quitter le siège, chasse d'eau automatique après avoir quitté le siège. (Cette fonction est active par défaut).
Automatique désodorisation	Une fois l'homme assis, il démarre automatiquement le dispositif de moussage, la sortie de mousse évacue la mousse pour éviter les éclaboussures et isoler les odeurs. La mousse recouvre toute la surface de l'eau ; (cette fonction est fermée par défaut) (Conditions de démarrage du bouclier en mousse automatique : 1. Remise en place 30 secondes après le dernier retrait du siège. 2. L'intervalle depuis le dernier moussage est supérieur à 1 heure et il n'y a pas de rinçage.)
Mousse automatique fonction de bouclier	Une fois l'homme assis, il démarre automatiquement le dispositif de désodorisation par catalyseur chimique. (Cette fonction est active par défaut)
Ouverture automatique Couverture	Lorsque le corps humain est proche des toilettes, le couvercle s'ouvre automatiquement. Lorsqu'il n'y a aucune opération ou qu'aucun corps humain ne s'approche, le couvercle se ferme pendant environ 2 minutes (si le siège est ouvert plus de 6 secondes et qu'aucune chasse d'eau n'est actionnée pendant cette période, le couvercle se ferme et la chasse d'eau se déclenche) (limité uniquement à ce modèle de configuration)
Rincer sans énergie électrique	En cas de panne de courant, appuyez sur le bouton pour démarrer la fonction de rinçage.
Eau électrolytique stérilisation	Système de lavage automatique par électrolyse bactérienne. (Uniquement limité à ce modèle de configuration).

9 - DÉPANNAGE

Si un problème similaire se produit, veuillez lire attentivement le contenu suivant et vous référer aux méthodes de traitement correspondantes pour résoudre le problème. Si le problème n'est toujours pas résolu, veuillez contacter le vendeur ou le centre de service après-vente.

Articles	Phénomène de faille	Analyse des défauts	Traitement des défauts
Pouvoir fournir	Le produit fait ne fonctionne pas	Le câble ou la prise est-il desserré ?	Vérifier la connexion électrique
		Vérifiez que le protecteur de fuite est coupé ou non (le voyant du protecteur ne s'allume pas)	Appuyez sur le bouton de réinitialisation du dispositif de protection contre les fuites. S'il ne peut pas fonctionner ou se déclenche fréquemment, vous devez débrancher la prise d'alimentation et cesser d'utiliser le produit. Contactez le vendeur ou le centre de service après-vente.
		Vérifiez que le produit est sous tension ou non (aucun affichage sur le panneau)	Appuyez longuement sur le bouton d'arrêt de la télécommande et le panneau d'affichage s'allumera.
Lavage fonction	La buse ne peut pas pulvérisation	Vérifiez que le capteur d'assise est fonctionnel ou non ?	Ajustez votre posture assise.
		Vérifiez que l'eau ou l'électricité est coupée ou non ?	En attente du rétablissement de l'eau et de l'électricité.
		Vérifiez que la vanne est ouverte ou non ?	Ouvrir la vanne
		Vérifiez si le dispositif de filtrage est obstrué ou non ?	Nettoyer le filtre ou remplacer le filtre
	Lavage l'eau est faible	Vérifiez si le tuyau d'alimentation en eau est cassé ou non ?	Vérifiez si les tuyaux d'alimentation en eau sont cassés ou non
		Vérifiez si le dispositif de filtrage est obstrué ou non ?	Nettoyer le filtre ou remplacer le filtre
	Arrêt de buse eau de sortie	Vérifiez que la pression de l'eau est à un niveau bas ou non ?	Régler la pression de l'eau ou activez le mode de lavage par massage.
		Vérifier l'arrêt automatique du cycle de lavage ?	Redémarrer la fonction
Air chaud fonction	La température de l'air est faible	Vérifiez que le capteur d'assise est fonctionnel ou non ?	Ajustez votre position assise et redémarrez la fonction.
		Vérifier l'eau, il y a une coupure ou une chute soudaine de la pression de l'eau ?	Attendez que l'alimentation en eau soit rétablie ou que la pression de l'eau réponde aux exigences d'utilisation du produit avant de l'utiliser.
	Pas de séchage à l'air	Vérifiez que la température de l'air a été réglée à la température normale ou à la température basse ?	Régler la température de l'air.
		Vérifiez que le cycle de séchage s'arrête automatiquement ?	Redémarrer la fonction.
Siège chauffage	Siège la température est faible	Vérifiez que la température du siège a été réglée à la température normale ou à la température basse ?	Régler la température du siège.
		Vérifiez si le produit vient d'être mis sous tension (le produit a besoin d'un court laps de temps pour se réchauffer après la mise sous tension)	Attendez que le produit chauffe.
		Le mode de détection de température quatre saisons est activé et le produit est en mode été.	Désactivez le mode de détection de température et réglez la température du siège.
Télécommande contrôle	Télécommande le contrôle ne peut pas travailler	Vérifiez que la batterie est complètement déchargée ou non ?	Remplacer la batterie
		Vérifiez que les pôles positifs et négatifs de la batterie sont correctement réglés ?	Installez correctement la batterie en suivant les marquages
	Le bouton ne peut pas fonctionner	Vérifiez que la batterie est faible ou non ?	Remplacer la batterie
Rinçage fonction	Impossible de tirer la chasse arroser normalement	Vérifiez si le filtre est bouché ou non ?	Nettoyer le filtre de la valve.
		Vérifiez si le tuyau d'alimentation en eau est cassé ou non ?	Éliminer les conduites d'alimentation en eau cassées.
		Vérifiez si l'intervalle entre deux chasses d'eau est supérieur à 30 secondes (le modèle avec réservoir)	La fonction de chasse d'eau est activée lorsque l'intervalle de temps entre deux chasses d'eau est supérieur à 30 s.
	Siphon rinçage ne peut pas fonctionner Bien	Vérifiez si le filtre est bouché ou non (le modèle sans réservoir)	Nettoyer le filtre de la valve
		Vérifiez si le tuyau d'alimentation en eau est plié (le modèle sans réservoir)	Éliminer les conduites d'alimentation en eau cassées.
		Vérifiez que la pression d'alimentation en eau est faible et ne répond pas aux exigences du produit (le modèle sans réservoir)	Attendez que l'alimentation en eau soit rétablie ou que la pression de l'eau s'améliore jusqu'à la plage requise.
	Vérifiez si le tuyau d'égout est bloqué ou non ?	Déboucher les canalisations	

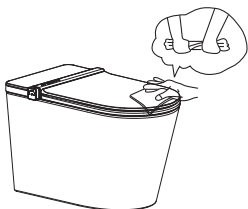
10 - ENTRETIEN

Afin d'assurer une utilisation normale du produit, veuillez nettoyer et entretenir le produit régulièrement.

Notez que lorsque vous effectuez le nettoyage et l'entretien, assurez-vous de débrancher le cordon d'alimentation de la prise, de fermer le robinet d'alimentation en eau et d'arrêter l'alimentation en eau.

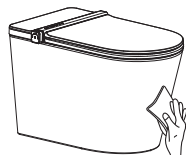
Méthodes de nettoyage et d'entretien des housses, sièges et autres pièces en plastique.

- Veuillez utiliser un chiffon doux et humide pour essuyer le produit. Si la saleté n'est pas éliminée à temps, il sera difficile de le nettoyer. Veuillez l'essuyer fréquemment avec de l'eau. De plus, l'essuyage avec de l'eau peut empêcher la génération d'électricité statique, qui peut absorber la poussière et faire noircir et salir le produit.

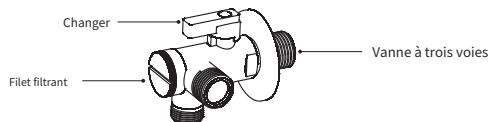


Méthodes de nettoyage et d'entretien des surfaces en céramique

- Veuillez essuyer la zone en céramique du produit avec un chiffon doux et humide, une brosse douce ou une éponge pour le nettoyer avec un détergent neutre et de l'eau froide ou tiède. N'utilisez pas de produits de nettoyage inappropriés, tels que : nettoyeurs pour toilettes, eau de Javel, alcool, poudre désodorisante, essence, etc.



Entretien du filtre à soupape

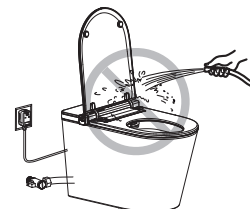


1. Tournez l' interrupteur dans le sens des aiguilles d' une montre jusqu' à la position d' arrêt ;
2. Utilisez un tournevis à lame plate ou une pièce de monnaie pour dévisser le filet filtrant dans le sens inverse des aiguilles d'une montre.
3. Utilisez une brosse pour nettoyer la saleté et les impuretés sur le filtre.
4. Vissez le filtre de nettoyage dans le sens des aiguilles d'une montre dans la vanne à trois voies et vérifiez que le filtre est bien installé.
5. Tournez l' interrupteur dans le sens inverse des aiguilles d'une montre jusqu' à la position complètement ouverte.



Avertissement

N'ajoutez pas d'eau ou de détergent à la partie électrique des toilettes intelligentes ou à l'intérieur de la télécommande. Ne mouillez pas les pièces électriques et la prise d'alimentation avec de l'eau ou du détergent. Sinon, il existe un risque de décharge électrique et d'incendie.



Avis

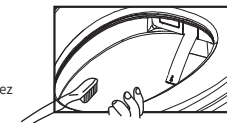
Lors du nettoyage et de l'entretien des pièces en plastique, n'utilisez pas de nettoyeurs inappropriés (nettoyant pour toilettes, alcool, crésol, benzène, détergent en poudre, eau de Javel, étains, diluant à peinture, nettoyant résidentiel, essence, etc.) sinon la fissuration des pièces en plastique peut entraîner des blessures corporelles, un choc électrique ou un incendie.



Méthodes de nettoyage et d'entretien des buses

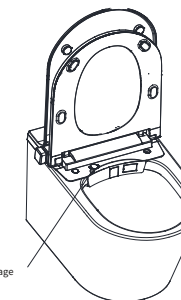
- Lorsque vous n'êtes pas assis, appuyez sur le bouton « autonettoyage » de la télécommande pour démarrer l'autonettoyage. (Appuyez à nouveau brièvement pour démarrer/arrêter le mouvement de la buse.)

Si la buse est sale, nettoyez-la avec une brosse à dents. N'utilisez pas trop de force lorsque vous frottez la buse, sinon cela endommagerait la rondelle.



Recharge de mousse à bulles

1. Ouvrez le capuchon du port de remplissage de liquide ;
2. Visez l' orifice de remplissage du liquide (ou utilisez un entonnoir) et versez lentement le liquide moussant ;
3. La quantité de liquide ajoutée en une seule fois est inférieure à 450 ml. Une fois l'ajout de liquide terminé, fermez le bouchon.



11 - CARACTÉRISTIQUES DU PRODUIT

Tension nominale	AC220V/50Hz ou AC110V/60Hz
Puissance nominale/Puissance d'entrée maximale	1050W/1700W
Utiliser la température ambiante/la température d'alimentation en eau	3°C~40°C/4°C~35°C
Niveau d'étanchéité	IPX4
Niveau d'étanchéité/Niveau d'étanchéité	5,0 L
Approvisionnement en eau exigences de pression	Nettoyer les toilettes 0,03 Mpa à 0,75 Mpa (modèle avec réservoir) 0,15 Mpa à 0,75 Mpa (modèle sans réservoir)
	Lavage du corps 0,08 Mpa à 0,75 Mpa
Lavage du corps	Chauffage et sécurité Chauffage instantané 1600W, Protection contre la surchauffe et le retardateur de flamme
	Lavage des fesses 450 ml à 650 ml
	Lavage féminin 450 ml à 650 ml
	Lavage en une seule touche Laver, rincer, sécher
	Lavage mobile La largeur de la balançoire est d'environ 15 mm
	Massage à bulles Pulse (modèle sans réservoir)
	Pression de l'eau ajustement 3 niveaux de réglage, 450 ml à 650 ml
	Réglage de la position 5 niveaux de réglage
	Température ajustement Température normale/faible/moyenne/élevée, température normale ~ 41°C
	Chauffage des sièges
	Température de surface Température normale/faible/moyenne/élevée, température normale ~ 41°C
Séchage à l'air chaud	Chauffage et sécurité Environ 250 W, protection contre la surchauffe et le retardateur de flamme
	Température de l'air chaud Température normale/faible/moyenne/élevée, température normale 55°C
	Réglage de la vitesse de l'air Réglage en cinq étapes
Ouverture et fermeture du couvercle/siège	Ouverture automatique et fermer Micro-ondes à induction, entraînement par moteur ; peut être allumé/éteint
	Ouverture et fermeture manuelles Dispositif de descente hydraulique
Aide au confort	Désodoriser Catalyseur chimique
	Bouclier en mousse La mousse est destinée à isoler les odeurs et à résister aux éclaboussures. La capacité du récipient est de 450 ml et il peut être ouvert/fermé.
	Autonettoyant Nettoyage avant utilisation / Nettoyage d'entretien
	Veilleuse douce Blanc, peut être allumé/éteint
	Lumière ambiante Plusieurs modes en option
	Affichage numérique HD Affichage de l'état, de la température et des erreurs
	Humidifier le bol après s'être assis Peut être activé/désactivé
	Tirer la chasse d'eau après avoir quitté le siège Peut être activé/désactivé
	Rincer pendant panne de courant Pack de batteries 12-16V (modèle avec réservoir)/Pack de batteries 9V (modèle sans réservoir)
	Stérilisation UV Cela dure environ 2 minutes et peut se terminer automatiquement
	Quatre saisons détection de température Mode de réglage automatique de la température, peut être activé/désactivé
	Mémoire utilisateur télécommande Mode utilisateur, mémoire température de l'eau, température de l'air, température du siège, pression de l'eau, position, vitesse de l'air
	Télécommande 2. 4G, alimenté par deux piles AA
	Contrôle pratique
Bouton de contact du pied Ouvrir et fermer / Rincer	
Protecteur contre les fuites	Charge maximale 10A, courant de protection de fuite ≥10mA ; longueur du cordon d'alimentation environ 1,5 m
Taille du produit	548x375x440(mm)
Poids net du produit	L'unité de couverture pèse 7 kg / L'ensemble de toilette pèse 42 kg

12 - INSTRUCTIONS POUR LA PROTECTION DE L'ENVIRONNEMENT

Instructions sur les niveaux d'efficacité énergétique et d'efficacité de l'eau des toilettes intelligentes

Les niveaux d'efficacité énergétique et hydrique des toilettes intelligentes sont divisés en trois niveaux, le troisième niveau étant le plus faible. La consommation d'énergie par cycle unitaire, la consommation moyenne d'eau de lavage et la consommation moyenne d'eau de chasse d'eau de chaque niveau doivent être conformes aux dispositions du tableau 1.

Tableau 1 Indicateurs de niveau d'efficacité énergétique et d'efficacité hydrique des toilettes intelligentes

Niveaux d'efficacité énergétique et d'efficacité de l'eau des toilettes intelligentes			Niveau 1	Niveau 2	Niveau 3
Efficacité énergétique indice de niveau	Énergie consommation par cycle/(kw.h)	Avec fonction de chauffage de siège	≤0.030	≤0.040	≤0.060
		Sans siège chauffant fonction	≤0.010	≤0.020	≤0.030
Efficacité de l'eau indice de niveau	Consommation moyenne d'eau pour le lavage/L		≤0.30	≤0.50	≤0.70
	* Consommation moyenne d'eau pour la chasse d'eau/L		Se conformer aux exigences de indicateurs de niveau 3 dans GB 25502		
	* Consommation d'eau totale pour une double chasse d'eau/L				
Remarque 1 : « * » s'applique à 70 % des toilettes intelligentes tout-en-un.					
Remarque 2 : Pour chaque niveau d'efficacité de l'eau, la consommation moyenne d'eau à demi-chasse d'une toilette à double chasse ne doit pas dépasser 70 % de la limite de consommation d'eau maximale pour une chasse d'eau complète.					

Le niveau d'efficacité énergétique et d'efficacité de l'eau de ce produit est de niveau 2.

13 - EFFICACITÉ ÉNERGÉTIQUE ET EFFICACITÉ DE L'EAU

Les noms et le contenu des substances dangereuses présentes dans le produit.

Conformément aux réglementations et exigences pertinentes des « Mesures administratives pour la restriction de l'utilisation de substances dangereuses dans les produits électriques et électroniques » de la République populaire de Chine, le format suivant incluant les noms des pièces de produits électroniques et des substances dangereuses est fourni.

Nom de la pièce	Substance nocive					
	Pb	Hg	CD	Cr(VI)	PBB	PBDE
Dispositif de contrôle	X	○	○	○	○	○
Télécommande	X	○	○	○	○	○
Fils et connecteurs	○	○	○	○	○	○
Composants du boîtier	○	○	○	○	○	○
Dispositif thermique	X	○	○	○	○	○
Dispositif de séchage	X	○	○	○	○	○
Appareil de lavage	X	○	○	○	○	○
Composants des voies navigables	X	○	○	○	○	○
Étiquettes	○	○	○	○	○	○

Ce formulaire est préparé conformément aux dispositions de la norme SJ/T 11364.0 : indique que la teneur en substance dangereuse de tous les matériaux homogènes de cette partie est inférieure à la limite requise par la norme GB/T 26572. X : indique que la teneur en substance dangereuse d'au moins un matériau homogène du composant dépasse les exigences limites stipulées dans la norme GB/T 26572. Les composants marqués du « x » ci-dessus n'ont actuellement aucune technologie ni composant alternatifs et ils sont conformes aux exigences réglementaires nationales relatives aux « appareils électriques » des mesures pour l'administration des restrictions sur l'utilisation de substances dangereuses dans les produits électroniques.

Au niveau technique actuel, la teneur en substances nocives utilisées est contrôlée au niveau le plus bas. La Société poursuivra ses efforts pour réduire l'utilisation de ces substances grâce à des technologies améliorées. La « période d'utilisation respectueuse de l'environnement » de ce produit est de 10 ans. Elle est indiquée sur la figure de droite. La période d'utilisation respectueuse de l'environnement des pièces remplaçables peut différer de la période d'utilisation respectueuse de l'environnement du produit. N'utilisez ce produit que dans des conditions normales telles que décrites dans ce manuel.

Seule la « période d'utilisation respectueuse de l'environnement » est valable.

